



_AKTIONSZEITRAUM: 15.10.2024 – 06.12.2024

BEREIT FÜR IHREN HÄRTESTEN JOB.

KRATO-TEC™ - DC180, DC183 SUPREME



Ihr
Preisvorteil

55%

IHRE VORTEILE:

- Höchste Wirtschaftlichkeit durch neue Mehrlagenbeschichtung Krato-tec™
- Hoch produktiv und prozesssicher dank neuartiger Schichtarchitektur
- Hoher Verschleiß- und Adhäsionsschutz bei hohen Schnittgeschwindigkeiten
- Außergewöhnliche Zerspanungsleistung in diversen Werkstoffen
- Mit Emulsion, Öl und Minimalmengen Schmierung geeignet



Das Plus für Produktivität & Prozesssicherheit.

DAS WERKZEUG

- VHM-Bohrer DC180 Supreme mit Innenkühlung
- \varnothing 3–20 mm

Baumaße – Standard:

- $3 \times D_c$ nach DIN 6537 kurz
- $5 \times D_c$ nach DIN 6537 lang
- $8 \times D_c$ nach Walter Norm
- $12 \times D_c$ nach Walter Norm

NEU 2024 IM PROGRAMM

Baumaße – Walter Xpress:

- Bis $30 \times D_c$
- Stufenbohrer

Sorten:

- WJ30EZ: K30F, AlTiN-Mehrlagenbeschichtung
- WJ30EY: K30F, AlTiN-Mehrlagen-Kopfbeschichtung

Krato-tec™

Mehrlagenbeschichtung



Sorten:

WJ30EZ und WJ30EY

Hoch Al-haltige Decklage

Gradierte Übergangslage

Zähigkeitsoptimierte Basislage

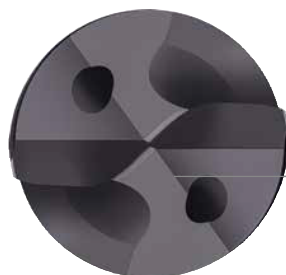
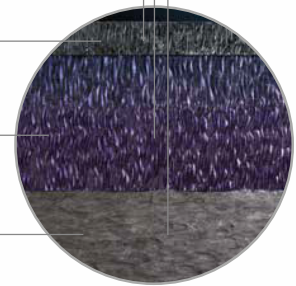

Gerade Schneide
für maximale Stabilität



4 Führungsfasen
bei $8 \times D_c$ und $12 \times D_c$

Spitzenwinkel 140°

DIE ANWENDUNG

- ISO-Werkstoffgruppen P, M, K, N, S und H
- Einsetzbar mit Emulsion, Öl oder Minimalmengen-Schmierung (MMS)
- Einsatzgebiete: Automobil-, Luftfahrt- und Energieindustrie, Werkzeug- und Formenbau, Allgemeiner Maschinenbau



Schaft nach DIN 6535 HA,
Schaftende nach DIN 69090

Powered by
Krato-tec™

VHM-Bohrer DC180 Supreme

Abb.: DC180-12-08.500A1-WJ30EY

ANWENDUNGSBEISPIEL

Antriebswelle

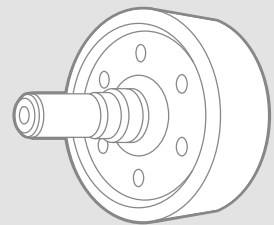

Werkstoff: 20MnCr55
Festigkeit: 200 HB
Werkzeug: Xtreme Evo Plus
DC180-03-12.000A1-WJ30EZ
Kühlung: Emulsion; 15 bar

Schnittdaten	Wettbewerber	Walter DC180 Supreme
v_c (m/min)	83	83
n (min ⁻¹)	2200	2200
f (mm/U)	0,20	0,20
v_f (mm/min)	440	440
Bohrtiefe (mm)	12	12
Anz. Bohrungen	2 400	3 000

Vergleich: Anzahl der Bohrungen

+25%

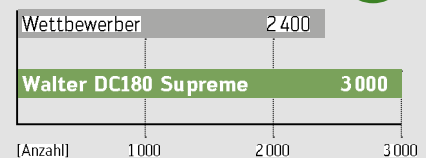

IHRE VORTEILE

- Höchste Produktivität durch Krato-tec™ Beschichtungstechnologie
- Gerade Schneidkante gewährleistet hohe Prozesssicherheit
- Universell einsetzbar bei höchsten Schnittgeschwindigkeiten
- Varianten mit 4 Führungsfasen in $8 \times D_c$ und $12 \times D_c$
- Flexibel einsetzbar mit Emulsion, Öl oder Minimalmengen-Schmierung (MMS)

Auch erhältlich als

Walter Xpress

Präzise positionieren – produktiv bohren.

DAS WERKZEUG

- VHM-Bohrer DC183 Supreme mit 3 Schneiden und Innenkühlung

Baumaße – Standard:

- Ø 3–16 mm
- $5 \times D_c$ nach DIN 6537 lang
- $8 \times D_c$ nach Walter Norm

Baumaße – Walter Xpress:

- Ø 3–20 mm
- Bis $12 \times D_c$
- Stufenbohrer

Sorten:

- WJ30EZ: K30F, AlTiN-Mehrlagenbeschichtung
- WJ30EY: K30F, AlTiN-Mehrlagen-Kopfbeschichtung

DIE ANWENDUNG

- ISO-Werkstoffgruppen P, M und K
- Einsetzbar mit Emulsion, Öl oder Minimalmengen-Schmierung (MMS)
- Einsatzgebiete: Automobil-, Luftfahrt- und Energieindustrie, Werkzeug- und Formenbau, Allgemeiner Maschinenbau

ANWENDUNGSBEISPIEL

Demo-Bauteil

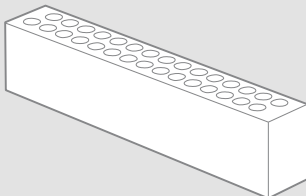

Werkstoff:	42CrMo4	
Festigkeit:	1.050 N/mm ²	
Werkzeug:	X-treme Evo 3 DC183-08-08.500A1-WJ30EY	
Kühlung:	Emulsion 6% – 40 bar	
	Walter DC183 Supreme	
Schnittdaten	Wettbewerber	
v_c (m/min)	100	100
n (min ⁻¹)	3745	3745
f (mm/U)	0,4	0,4
v_f (mm/min)	1500	1500
Bohrtiefe (mm)	65	65
Standweg (m)	106	156

Vergleich: Standweg

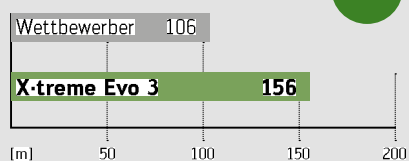

Auch erhältlich als

Walter Xpress

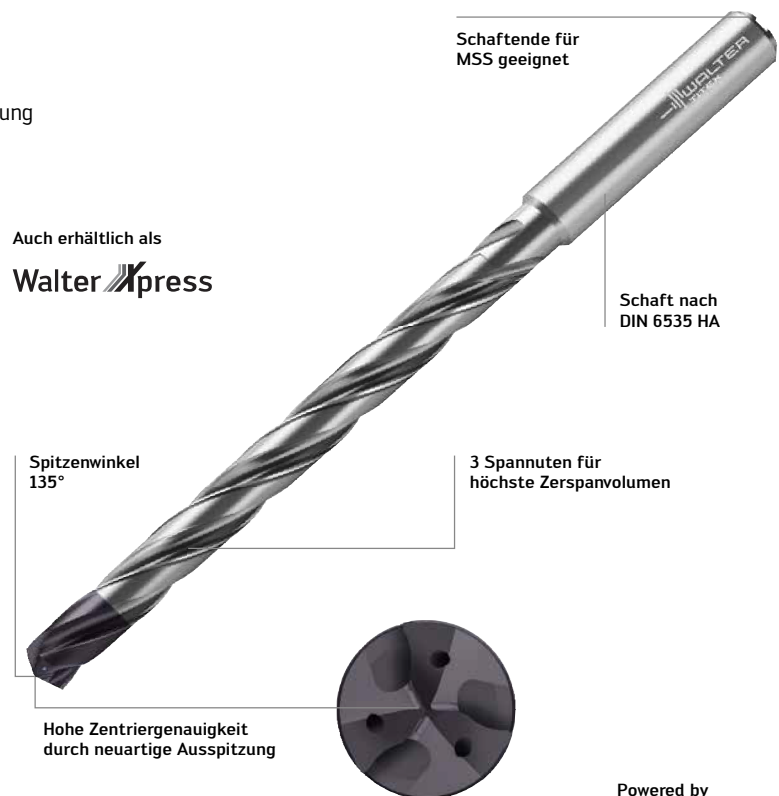

Powered by

Krato-tec™

VHM-Bohrer DC183 Supreme

Abb.: DC183-08-08.500A1-WJ30EY

IHRE VORTEILE

- Höchste Produktivität durch Krato-tec™ Beschichtungstechnologie
- Höchstes Zerspanvolumen durch 3 Schneiden
- Verbesserte Rundheit der Bohrung
- Einsetzbar mit Emulsion, Öl oder Minimalmengen-Schmierung (MMS)



VHM-Bohrer DC180 Supreme X-treme Evo PLUS



- Mit innovativer Krato-tec™ Mehrlagenbeschichtung

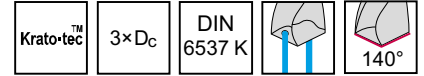
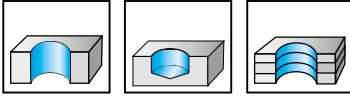

	P	M	K	N	S	H	O
WJ30EZ	●●	●●	●●	●●	●●	●●	●

Details	Bezeichnung	D _c mm	L _c mm	l ₁ mm	d mm	Aktionspreis	Stück
	DC180-03-03.000A1-WJ30EZ	3	14	62	6	47,25€	
	DC180-03-03.100A1-WJ30EZ	3,1	14	62	6	47,25€	
	DC180-03-03.300A1-WJ30EZ	3,3	14	62	6	47,25€	
	DC180-03-03.400A1-WJ30EZ	3,4	14	62	6	47,25€	
	DC180-03-03.800A1-WJ30EZ	3,8	17	66	6	47,25€	
	DC180-03-04.000A1-WJ30EZ	4	17	66	6	47,25€	
	DC180-03-04.200A1-WJ30EZ	4,2	17	66	6	47,25€	
	DC180-03-04.500A1-WJ30EZ	4,5	17	66	6	47,25€	
	DC180-03-04.600A1-WJ30EZ	4,6	17	66	6	47,25€	
	DC180-03-05.000A1-WJ30EZ	5	20	66	6	47,25€	
	DC180-03-05.100A1-WJ30EZ	5,1	20	66	6	47,25€	
	DC180-03-05.300A1-WJ30EZ	5,3	20	66	6	47,25€	
	DC180-03-05.500A1-WJ30EZ	5,5	20	66	6	47,25€	
	DC180-03-05.600A1-WJ30EZ	5,6	20	66	6	47,25€	
	DC180-03-06.000A1-WJ30EZ	6	20	66	6	47,25€	
	DC180-03-06.100A1-WJ30EZ	6,1	24	79	8	56,70€	
	DC180-03-06.400A1-WJ30EZ	6,4	24	79	8	56,70€	
	DC180-03-06.600A1-WJ30EZ	6,6	24	79	8	56,70€	
	DC180-03-06.800A1-WJ30EZ	6,8	24	79	8	56,70€	
	DC180-03-07.000A1-WJ30EZ	7	24	79	8	56,70€	
DC180-03-07.500A1-WJ30EZ	7,5	29	79	8	56,70€		
DC180-03-08.000A1-WJ30EZ	8	29	79	8	56,70€		
DC180-03-08.100A1-WJ30EZ	8,1	35	89	10	66,15€		
DC180-03-08.200A1-WJ30EZ	8,2	35	89	10	66,15€		
DC180-03-08.500A1-WJ30EZ	8,5	35	89	10	66,15€		
DC180-03-08.600A1-WJ30EZ	8,6	35	89	10	66,15€		
DC180-03-09.000A1-WJ30EZ	9	35	89	10	66,15€		

Absender

Firma

Name

Straße / Hausnr.

PLZ / Ort

Dieses Formular nutzen und gleich per E-Mail bestellen!

→ team@noll.de

[Senden](#)

In Kooperation mit:

Georg Noll Werkzeugmaschinen GmbH
 Im Taubental 4
 41468 Neuss
 Tel.: 02131-38060
 Fax: 02131-380659

walter-tools.com

Geplanter Start-Termin ist der 15.10.2024. Aktionszeitraum: 8 Wochen bzw. solange der Vorrat reicht. Die Lieferzeit beträgt 3 bis 5 Werktage. Aktionsware ist vom Umtausch ausgeschlossen. Abbildungen ähnlich. Änderungen vorbehalten. Empfohlener Verkaufspreis.



VHM-Bohrer DC180 Supreme X-treme Evo PLUS



- Mit innovativer Krato-tec™ Mehrlagenbeschichtung

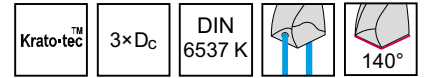
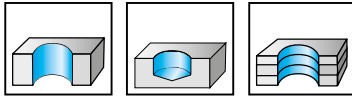

	P	M	K	N	S	H	O
WJ30EZ	●●	●●	●●	●●	●●	●●	●●

Details	Bezeichnung	D _c mm	L _c mm	l ₁ mm	d mm	Aktionspreis	Stück
	DC180-03-09.300A1-WJ30EZ	9,3	35	89	10	66,15€	
	DC180-03-09.500A1-WJ30EZ	9,5	35	89	10	66,15€	
	DC180-03-10.000A1-WJ30EZ	10	35	89	10	66,15€	
	DC180-03-10.200A1-WJ30EZ	10,2	40	102	12	90,00€	
	DC180-03-10.500A1-WJ30EZ	10,5	40	102	12	90,00€	
	DC180-03-11.000A1-WJ30EZ	11	40	102	12	90,00€	
	DC180-03-11.500A1-WJ30EZ	11,5	40	102	12	90,00€	
	DC180-03-11.800A1-WJ30EZ	11,8	40	102	12	90,00€	
	DC180-03-12.000A1-WJ30EZ	12	40	102	12	90,00€	
	DC180-03-12.500A1-WJ30EZ	12,5	43	107	14	122,85€	
	DC180-03-13.000A1-WJ30EZ	13	43	107	14	122,85€	
	DC180-03-13.300A1-WJ30EZ	13,3	43	107	14	122,85€	
	DC180-03-13.500A1-WJ30EZ	13,5	43	107	14	122,85€	
	DC180-03-14.000A1-WJ30EZ	14	43	107	14	122,85€	
	DC180-03-14.500A1-WJ30EZ	14,5	45	115	16	160,65€	
	DC180-03-15.500A1-WJ30EZ	15,5	45	115	16	160,65€	
	DC180-03-17.000A1-WJ30EZ	17	51	123	18	203,40€	
	DC180-03-18.000A1-WJ30EZ	18	51	123	18	203,40€	
DC180-03-20.000A1-WJ30EZ	20	55	131	20	246,15€		

Absender

Firma

Name

Straße / Hausnr.

PLZ / Ort

Dieses Formular nutzen und gleich per E-Mail bestellen!

→ team@noll.de

[Senden](#)

In Kooperation mit:

Georg Noll Werkzeugmaschinen GmbH
 Im Taubental 4
 41468 Neuss
 Tel.: 02131-38060
 Fax: 02131-380659

walter-tools.com

Geplanter Start-Termin ist der 15.10.2024. Aktionszeitraum: 8 Wochen bzw. solange der Vorrat reicht. Die Lieferzeit beträgt 3 bis 5 Werktage. Aktionsware ist vom Umtausch ausgeschlossen. Abbildungen ähnlich. Änderungen vorbehalten. Empfohlener Verkaufspreis.



VHM-Bohrer DC180 Supreme X-treme Evo PLUS



- Mit innovativer Krato-tec™ Mehrlagenbeschichtung

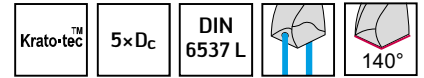
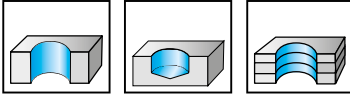

	P	M	K	N	S	H	O
WJ30EZ	●●	●●	●●	●●	●●	●●	●

Details	Bezeichnung	D _c mm	L _c mm	l ₁ mm	d mm	Aktionspreis	Stück
	DC180-05-03.000A1-WJ30EZ	3	19	66	6	58,95€	
	DC180-05-03.300A1-WJ30EZ	3,3	19	66	6	58,95€	
	DC180-05-03.400A1-WJ30EZ	3,4	19	66	6	58,95€	
	DC180-05-03.500A1-WJ30EZ	3,5	19	66	6	58,95€	
	DC180-05-03.800A1-WJ30EZ	3,8	29	74	6	58,95€	
	DC180-05-03.900A1-WJ30EZ	3,9	29	74	6	58,95€	
	DC180-05-04.000A1-WJ30EZ	4	29	74	6	58,95€	
	DC180-05-04.200A1-WJ30EZ	4,2	29	74	6	58,95€	
	DC180-05-04.300A1-WJ30EZ	4,3	29	74	6	58,95€	
	DC180-05-04.500A1-WJ30EZ	4,5	29	74	6	58,95€	
	DC180-05-04.800A1-WJ30EZ	4,8	35	82	6	58,95€	
	DC180-05-05.000A1-WJ30EZ	5	35	82	6	58,95€	
	DC180-05-05.100A1-WJ30EZ	5,1	35	82	6	58,95€	
	DC180-05-05.500A1-WJ30EZ	5,5	35	82	6	58,95€	
	DC180-05-06.000A1-WJ30EZ	6	35	82	6	58,95€	
	DC180-05-06.100A1-WJ30EZ	6,1	43	91	8	71,10€	
	DC180-05-06.200A1-WJ30EZ	6,2	43	91	8	71,10€	
	DC180-05-06.400A1-WJ30EZ	6,4	43	91	8	71,10€	
	DC180-05-06.500A1-WJ30EZ	6,5	43	91	8	71,10€	
	DC180-05-06.800A1-WJ30EZ	6,8	43	91	8	71,10€	
DC180-05-07.000A1-WJ30EZ	7	43	91	8	71,10€		
DC180-05-07.500A1-WJ30EZ	7,5	43	91	8	71,10€		
DC180-05-08.000A1-WJ30EZ	8	43	91	8	71,10€		
DC180-05-08.500A1-WJ30EZ	8,5	49	103	10	82,80€		
DC180-05-08.600A1-WJ30EZ	8,6	49	103	10	82,80€		
DC180-05-09.000A1-WJ30EZ	9	49	103	10	82,80€		
DC180-05-09.300A1-WJ30EZ	9,3	49	103	10	82,80€		
DC180-05-09.500A1-WJ30EZ	9,5	49	103	10	82,80€		

Absender

Firma

Name

Straße / Hausnr.

PLZ / Ort

Dieses Formular nutzen und gleich per E-Mail bestellen!

→ team@noll.de

[Senden](#)

In Kooperation mit:

Georg Noll Werkzeugmaschinen GmbH
 Im Taubental 4
 41468 Neuss
 Tel.: 02131-38060
 Fax: 02131-380659

walter-tools.com

Geplanter Start-Termin ist der 15.10.2024. Aktionszeitraum: 8 Wochen bzw. solange der Vorrat reicht. Die Lieferzeit beträgt 3 bis 5 Werktage. Aktionsware ist vom Umtausch ausgeschlossen. Abbildungen ähnlich. Änderungen vorbehalten. Empfohlener Verkaufspreis.



VHM-Bohrer DC180 Supreme X-treme Evo PLUS



- Mit innovativer Krato-tec™ Mehrlagenbeschichtung

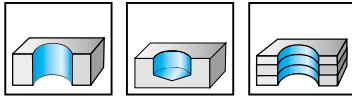

	P	M	K	N	S	H	O
WJ30EZ	●●	●●	●●	●●	●●	●●	●

Details	Bezeichnung	D _c mm	L _c mm	l ₁ mm	d mm	Aktionspreis	Stück
	DC180-05-09.800A1-WJ30EZ	9,8	49	103	10	82,80€	
	DC180-05-10.000A1-WJ30EZ	10	49	103	10	82,80€	
	DC180-05-10.200A1-WJ30EZ	10,2	56	118	12	112,50€	
	DC180-05-10.300A1-WJ30EZ	10,3	56	118	12	112,50€	
	DC180-05-10.500A1-WJ30EZ	10,5	56	118	12	112,50€	
	DC180-05-11.000A1-WJ30EZ	11	56	118	12	112,50€	
	DC180-05-11.200A1-WJ30EZ	11,2	56	118	12	112,50€	
	DC180-05-11.500A1-WJ30EZ	11,5	56	118	12	112,50€	
	DC180-05-11.800A1-WJ30EZ	11,8	56	118	12	112,50€	
	DC180-05-12.000A1-WJ30EZ	12	56	118	12	112,50€	
	DC180-05-12.500A1-WJ30EZ	12,5	60	124	14	153,90€	
	DC180-05-13.000A1-WJ30EZ	13	60	124	14	153,90€	
	DC180-05-13.500A1-WJ30EZ	13,5	60	124	14	153,90€	
	DC180-05-14.000A1-WJ30EZ	14	60	124	14	153,90€	
	DC180-05-15.000A1-WJ30EZ	15	63	133	16	201,15€	
	DC180-05-15.100A1-WJ30EZ	15,1	63	133	16	201,15€	
	DC180-05-15.500A1-WJ30EZ	15,5	63	133	16	201,15€	
	DC180-05-16.500A1-WJ30EZ	16,5	71	143	18	254,25€	
	DC180-05-17.000A1-WJ30EZ	17	71	143	18	254,25€	
	DC180-05-17.500A1-WJ30EZ	17,5	71	143	18	254,25€	
DC180-05-18.000A1-WJ30EZ	18	71	143	18	254,25€		
DC180-05-19.000A1-WJ30EZ	19	77	153	20	307,35€		
DC180-05-20.000A1-WJ30EZ	20	77	153	20	307,35€		

Absender

Firma

Name

Straße / Hausnr.

PLZ / Ort

Dieses Formular nutzen und gleich per E-Mail bestellen!

→ team@noll.de

Senden

In Kooperation mit:

Georg Noll Werkzeugmaschinen GmbH
 Im Taubental 4
 41468 Neuss
 Tel.: 02131-38060
 Fax: 02131-380659

walter-tools.com

Geplanter Start-Termin ist der 15.10.2024. Aktionszeitraum: 8 Wochen bzw. solange der Vorrat reicht. Die Lieferzeit beträgt 3 bis 5 Werktage. Aktionsware ist vom Umtausch ausgeschlossen. Abbildungen ähnlich. Änderungen vorbehalten. Empfohlener Verkaufspreis.



VHM-Bohrer DC183 Supreme X-treme Evo 3



- Mit innovativer Krato-tec™ Mehrlagenbeschichtung

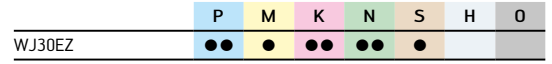
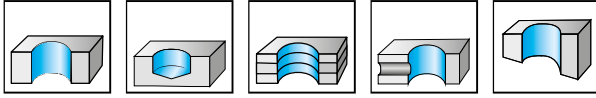

Details	Bezeichnung	D _c mm	L _c mm	l ₁ mm	d mm	Aktionspreis	Stück
	DC183-05-03.000A1-WJ30EZ	3	19	66	6	61,65€	
	DC183-05-03.300A1-WJ30EZ	3,3	19	66	6	61,65€	
	DC183-05-03.500A1-WJ30EZ	3,5	19	66	6	61,65€	
	DC183-05-03.700A1-WJ30EZ	3,7	19	66	6	61,65€	
	DC183-05-04.000A1-WJ30EZ	4	29	74	6	61,65€	
	DC183-05-04.200A1-WJ30EZ	4,2	29	74	6	61,65€	
	DC183-05-04.300A1-WJ30EZ	4,3	29	74	6	61,65€	
	DC183-05-04.500A1-WJ30EZ	4,5	29	74	6	61,65€	
	DC183-05-04.800A1-WJ30EZ	4,8	35	82	6	61,65€	
	DC183-05-05.000A1-WJ30EZ	5	35	82	6	61,65€	
	DC183-05-05.100A1-WJ30EZ	5,1	35	82	6	61,65€	
	DC183-05-05.200A1-WJ30EZ	5,2	35	82	6	61,65€	
	DC183-05-05.500A1-WJ30EZ	5,5	35	82	6	61,65€	
	DC183-05-05.550A1-WJ30EZ	5,5	35	82	6	61,65€	
	DC183-05-05.800A1-WJ30EZ	5,8	35	82	6	61,65€	
	DC183-05-06.000A1-WJ30EZ	6	35	82	6	61,65€	
	DC183-05-06.100A1-WJ30EZ	6,1	43	91	8	73,80€	
	DC183-05-06.200A1-WJ30EZ	6,2	43	91	8	73,80€	
	DC183-05-06.500A1-WJ30EZ	6,5	43	91	8	73,80€	
	DC183-05-06.700A1-WJ30EZ	6,7	43	91	8	73,80€	
DC183-05-06.800A1-WJ30EZ	6,8	43	91	8	73,80€		
DC183-05-07.000A1-WJ30EZ	7	43	91	8	73,80€		

Absender

Firma

Name

Straße / Hausnr.

PLZ / Ort

Dieses Formular nutzen und gleich per E-Mail bestellen!

→ team@noll.de

[Senden](#)

In Kooperation mit:

Georg Noll Werkzeugmaschinen GmbH
 Im Taubental 4
 41468 Neuss
 Tel.: 02131-38060
 Fax: 02131-380659

walter-tools.com

Geplanter Start-Termin ist der 15.10.2024. Aktionszeitraum: 8 Wochen bzw. solange der Vorrat reicht. Die Lieferzeit beträgt 3 bis 5 Werktage. Aktionsware ist vom Umtausch ausgeschlossen. Abbildungen ähnlich. Änderungen vorbehalten. Empfohlener Verkaufspreis.



VHM-Bohrer DC183 Supreme X-treme Evo 3



- Mit innovativer Krato-tec™ Mehrlagenbeschichtung

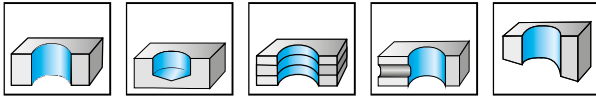

WJ30EZ	P	M	K	N	S	H	O
	●●	●	●●	●●	●		

Details	Bezeichnung	D _c mm	L _c mm	l ₁ mm	d mm	Aktionspreis	Stück
	DC183-05-07.400A1-WJ30EZ	7,4	43	91	8	73,80€	
	DC183-05-07.500A1-WJ30EZ	7,5	43	91	8	73,80€	
	DC183-05-07.800A1-WJ30EZ	7,8	43	91	8	73,80€	
	DC183-05-08.000A1-WJ30EZ	8	43	91	8	73,80€	
	DC183-05-08.500A1-WJ30EZ	8,5	49	103	10	85,95€	
	DC183-05-08.600A1-WJ30EZ	8,6	49	103	10	85,95€	
	DC183-05-08.700A1-WJ30EZ	8,7	49	103	10	85,95€	
	DC183-05-08.800A1-WJ30EZ	8,8	49	103	10	85,95€	
	DC183-05-09.000A1-WJ30EZ	9	49	103	10	85,95€	
	DC183-05-09.300A1-WJ30EZ	9,3	49	103	10	85,95€	
	DC183-05-09.500A1-WJ30EZ	9,5	49	103	10	85,95€	
	DC183-05-09.800A1-WJ30EZ	9,8	49	103	10	85,95€	
	DC183-05-10.000A1-WJ30EZ	10	49	103	10	85,95€	
	DC183-05-10.100A1-WJ30EZ	10,1	56	118	12	117,00€	
	DC183-05-10.200A1-WJ30EZ	10,2	56	118	12	117,00€	
	DC183-05-10.300A1-WJ30EZ	10,3	56	118	12	117,00€	
	DC183-05-10.500A1-WJ30EZ	10,5	56	118	12	117,00€	
	DC183-05-11.000A1-WJ30EZ	11	56	118	12	117,00€	
	DC183-05-11.200A1-WJ30EZ	11,2	56	118	12	117,00€	
	DC183-05-11.500A1-WJ30EZ	11,5	56	118	12	117,00€	
DC183-05-11.800A1-WJ30EZ	11,8	56	118	12	117,00€		
DC183-05-12.000A1-WJ30EZ	12	56	118	12	117,00€		
DC183-05-12.500A1-WJ30EZ	12,5	60	124	14	159,75€		
DC183-05-13.000A1-WJ30EZ	13	60	124	14	159,75€		
DC183-05-13.500A1-WJ30EZ	13,5	60	124	14	159,75€		
DC183-05-14.000A1-WJ30EZ	14	60	124	14	159,75€		
DC183-05-14.500A1-WJ30EZ	14,5	63	133	16	209,25€		
DC183-05-15.000A1-WJ30EZ	15	63	133	16	209,25€		
DC183-05-15.500A1-WJ30EZ	15,5	63	133	16	209,25€		
DC183-05-16.000A1-WJ30EZ	16	63	133	16	209,25€		

Absender

Firma

Name

Straße / Hausnr.

PLZ / Ort

Dieses Formular nutzen und gleich per E-Mail bestellen!

→ team@noll.de **Senden**

In Kooperation mit:

Georg Noll Werkzeugmaschinen GmbH
 Im Taubental 4
 41468 Neuss
 Tel.: 02131-38060
 Fax: 02131-380659

walter-tools.com

Geplanter Start-Termin ist der 15.10.2024. Aktionszeitraum: 8 Wochen bzw. solange der Vorrat reicht. Die Lieferzeit beträgt 3 bis 5 Werktage. Aktionsware ist vom Umtausch ausgeschlossen. Abbildungen ähnlich. Änderungen vorbehalten. Empfohlener Verkaufspreis.

Ihr
Preisvorteil
55%

VHM-Bohrer DC183 Supreme X-treme Evo 3



5xD_c DIN
6537 L

- Mit innovativer Krato-tec™ Mehrlagenbeschichtung

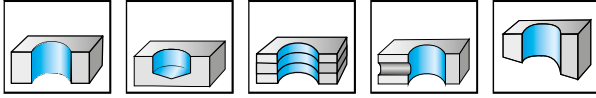

Krato-tec™ 8xD_c DIN
6537 L 135°

WJ30EY P ● M ● K ● N ● S ● H ● O

Details	Bezeichnung	D _c mm	L _c mm	l ₁ mm	d mm	Aktionspreis	Stück
	DC183-08-03.000A1-WJ30EY	3	28	74	6	98,55 €	
	DC183-08-03.500A1-WJ30EY	3,5	28	74	6	98,55 €	
	DC183-08-04.000A1-WJ30EY	4	37	85	6	98,55 €	
	DC183-08-05.000A1-WJ30EY	5	48	97	6	98,55 €	
	DC183-08-05.100A1-WJ30EY	5,1	48	97	6	98,55 €	
	DC183-08-06.000A1-WJ30EY	6	48	97	6	98,55 €	
	DC183-08-06.800A1-WJ30EY	6,8	55	106	8	117,90 €	
	DC183-08-07.000A1-WJ30EY	7	55	106	8	117,90 €	
	DC183-08-08.000A1-WJ30EY	8	64	116	8	117,90 €	
	DC183-08-08.500A1-WJ30EY	8,5	80	139	10	137,70 €	
	DC183-08-09.000A1-WJ30EY	9	80	139	10	137,70 €	
	DC183-08-10.000A1-WJ30EY	10	80	139	10	137,70 €	
	DC183-08-11.000A1-WJ30EY	11	96	163	12	186,75 €	
	DC183-08-12.000A1-WJ30EY	12	96	163	12	186,75 €	
	DC183-08-13.000A1-WJ30EY	13	119	182	14	256,05 €	
	DC183-08-14.000A1-WJ30EY	14	119	182	14	256,05 €	
DC183-08-15.000A1-WJ30EY	15	136	204	16	334,35 €		
DC183-08-16.000A1-WJ30EY	16	136	204	16	334,35 €		

Absender

Firma

Name

Straße / Hausnr.

PLZ / Ort

Dieses Formular nutzen und gleich per E-Mail bestellen!

→ team@noll.de

Senden

In Kooperation mit:

Georg Noll Werkzeugmaschinen GmbH
Im Taubental 4
41468 Neuss
Tel.: 02131-38060
Fax: 02131-380659

walter-tools.com

Geplanter Start-Termin ist der 15.10.2024. Aktionszeitraum: 8 Wochen bzw. solange der Vorrat reicht. Die Lieferzeit beträgt 3 bis 5 Werktage. Aktionsware ist vom Umtausch ausgeschlossen. Abbildungen ähnlich. Änderungen vorbehalten. Empfohlener Verkaufspreis.



Georg Noll Werkzeugmaschinen GmbH
Im Taubental 4
41468 Neuss
Tel.: 02131-38060
Fax: 02131-380659
E-Mail: team@noll.de
www.noll.de

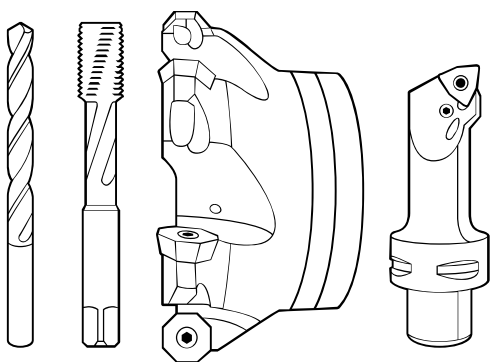

www.walter-tools.com